

OUC ÁGUA BRANCA

9ª REUNIÃO ORDINÁRIA DO GRUPO DE GESTÃO
11 de julho de 2016
Lei nº 15.893/13



1. Expediente

- 1.1 Aprovação da Ata da 8ª Reunião Ordinária (14/03/2016) do Grupo de Gestão da Operação Urbana Consorciada Água Branca.

2. Informes Gerais

- 2.1 Processo Eleitoral para os representantes da Sociedade Civil junto ao Grupo de Gestão;
- 2.2 Aspectos Financeiros
- 2.3 Aspectos Territoriais;
- 2.4 Andamento das Intervenções.

- 1.1 **Aprovação da Ata da 8ª Reunião Ordinária (14/03/2016) do Grupo de Gestão da Operação Urbana Consorciada Água Branca.**

2.1 Processo Eleitoral para os representantes da Sociedade Civil junto ao Grupo de Gestão;

Linha do Tempo

06/jul	Publicação do Resultado Final da Eleição e encaminhamento para publicação da portaria com os novos representantes do Grupo de Gestão
04/jul	Análise dos recursos / impugnações;
29 junho a 01 julho	Prazo Recursal - recebimento dos recursos / impugnações;
29/jun	Publicação do Resultado do Processo Eleitoral;
27/jun	Apuração da Eleição – Edifício Martinelli – sala 104, às 14h;
26 junho (domingo)	Eleição: movimento de moradia, moradores e/ou trabalhadores dos perímetros;
25 junho (sábado)	Assembleia: ONGs, entidades acadêmicas/profissionais e empresários;
03 junho a 24 junho	Prazo de Mobilização dos candidatos e inscritos;
23/jun	8ª Reunião da Comissão Eleitoral: preparatória para assembleia e eleição;
23/jun	Publicação de portaria de prorrogação do mandato dos atuais membros do Grupo de Gestão;
17/jun	7ª Reunião da Comissão Eleitoral: reunião não realizada por falta de quórum;
16/jun	Publicação definitiva das candidaturas e inscrições;
16/jun	Publicação das candidaturas deferidas e indeferidas do Edital Suplementar;
13/jun	6ª Reunião da Comissão Eleitoral: análise de recursos (Edital Suplementar);

2.1 Processo Eleitoral para os representantes da Sociedade Civil junto ao Grupo de Gestão;

09 junho a 10 junho	Prazo recursal – recebimento de recursos (Edital Suplementar);
08/jun	Publicação das candidaturas (deferidas e indeferidas);
06/jun	5ª Reunião da Comissão Eleitoral: análise de candidaturas (Edital Suplementar)/recursos;
01 junho a 02 junho	Prazo recursal - recebimento dos recursos / impugnações;
31 maio a 14 junho	Publicação de Edital Suplementar: prorrogação do prazo de inscrições do gênero feminino para o perímetro expandido, inscrições de ONGs e Movimento de Moradia;
31/mai	Publicação das candidaturas (deferidas e indeferidas) e Edital Suplementar;
23/mai	4ª Reunião da Comissão Eleitoral: análise das inscrições/candidaturas;
06 maio a 20 maio	Prazo das inscrições e candidaturas;
06/mai	Publicação do Edital da Eleição e abertura do prazo de inscrições e candidaturas;
02/mai	3ª Reunião da Comissão Eleitoral: definição de edital;
15/abr	2ª Reunião da Comissão Eleitoral: definição de edital;
13/abr	1ª Reunião da Comissão Eleitoral: definição de edital;
12/abr	Publicação da Portaria de nomeação da Comissão Eleitoral;
06/abr	Assembleia para definição de representantes da sociedade civil na Comissão Eleitoral;
14/mar	8ª Reunião Ordinária do Grupo de Gestão da OUCAB – definição data, local e horário da Assembleia para Eleição de representantes da sociedade civil na Comissão Eleitoral;

2.2 Aspectos Financeiros

OUTORGA ONEROSA DO DIREITO DE CONSTRUIR até 31/05/2016

Receitas			
Outorga Onerosa		545.269.386,24	
Receita Financeira Líquida		230.823.389,47	
TOTAL		776.092.775,71	
Investimentos			
	Executado	A executar	TOTAL
HIS	305.468,06	170.218.331,94	170.523.800,00
a. Produção de 630 unidades HIS (desapropriação de terrenos, laudos, projetos, gerenciamento técnico e obra)	0	170.000.000,00	170.000.000,00
b. Gerenciamento Social - HIS (36 meses)	305.468,06	218.331,94	523.800,00
Obras e Serviços	215.142.209,46	198.430.743,00	413.572.952,46
a1. Obras de drenagem Córrego Água Preta e Sumaré	188.831.283,00	18.344.151,00	207.175.434,00
a2. Obra de drenagem Córregos Água Preta e Sumaré – complementação Galeria Sumaré	0	20.000.000,00	20.000.000,00
b. Prolongamento da Av. Auro Soares de Moura Andrade	0	160.000.000,00	160.000.000,00
c. Laudo de investigação detalhada Rua Tagipuru	0	86.592,00	86.592,00
d. Outros (Projeto etapa 1 Auro Soares; Concurso Bairro Novo; Estudo de Impacto Ambiental) - entre os anos de 1997 e 2013	26.310.926,46	0,00	26.310.926,46
Desapropriações	13.975.334,56	15.000.000,00	28.975.334,56
a. Implantação de Praça Raízes da Pompéia	4.656.705,58	-	4.656.705,58
b. Área lindeira à Kalunga Fco Matarazzo com Av. Pompeia (Q 006 L020)	9.311.226,90	-	9.311.226,90
c. Planta Expropriatória Kalunga	7.402,08	-	7.402,08
d. Drenagem	0,00	15.000.000,00	15.000.000,00
Remuneração São Paulo Urbanismo / São Paulo Obras	39.161.359,55	9.345.963,00	48.507.322,55
Outras Despesas	210.327,19		210.327,19
a. Desembolso com CPMF entre os anos de 1997 e 2007; cobrança bancária, publicidade legal, tarifa BB (R\$ 6,00)	210.327,19	-	-
TOTAL	268.794.698,82	392.995.037,94	661.789.736,76
SALDO	507.298.076,89	114.303.038,95	

INTERVENÇÃO | HIS

Gerenciamento social
[Construção no Subsetor A1](#)

RESPONSÁVEL | **SEHAB**

BASE LEGAL | Lei 15.893/2013

Art. 8º II - construção de, no mínimo, 630 (seiscentas e trinta) unidades habitacionais de interesse social, dentro do perímetro da Operação Urbana Consorciada, com atendimento preferencial dos moradores das Favelas Aldeinha e do Sapo, incluindo a aquisição de terras para esta produção.

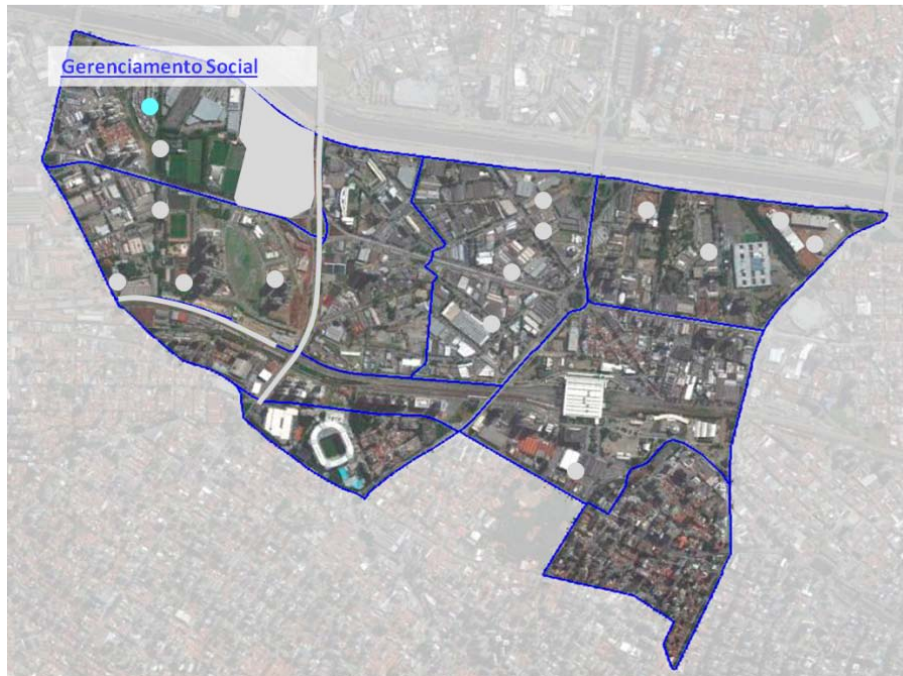
LOCALIZAÇÃO |**ANDAMENTO**

Set.2015 Início dos trabalhos de Gerenciamento Social – Favelas do Sapo, Aldeinha, Vila Dignidade e Conjunto Água Branca

Ações desenvolvidas:

- Plantão Social - 01 vez por semana;
- Atendimento telefônico permanente às famílias, em linha exclusiva para moradores;
- Estudos de casos e acompanhamento;
- Visitas domiciliares para estudos de caso;
- Mobilização;
- Reuniões informativas.

INTERVENÇÃO | Obras de Drenagem dos Córregos Água Preta e Sumaré

RESPONSÁVEL | SP OBRAS

BASE LEGAL | Lei 11.774/1995 | QUADRO I

XI - Elaboração de diagnóstico atualizado e implementação de um programa de revisão dos sistemas de micro e macro drenagem da área de estudo, implementando quando necessário obras fora do perímetro da Operação Urbana

LOCALIZAÇÃO |



ANDAMENTO

19.10.15 6ª Reunião Ordinária do Grupo de Gestão da OUCAB apresentação completa do projeto com fotos e andamento da obra

17.03.15 Aditamento de Prazo

30.01.15 Aditamento de Prazo

23.09.14 3º Aditamento de Contrato

16.08.14 2º Aditamento de Contrato

20.05.14 1º Aditamento de Contrato

Dez.12 Início da Intervenção

Ago.12 Contratação do Consórcio Sumaré Engeform / Passarelli – para execução da obra

OBRAS DAS GALERIAS DOS CÓRREGOS ÁGUA PRETA E SUMARÉ



• TÚNEL MARGINAL, SIFÃO E GALERIA CET

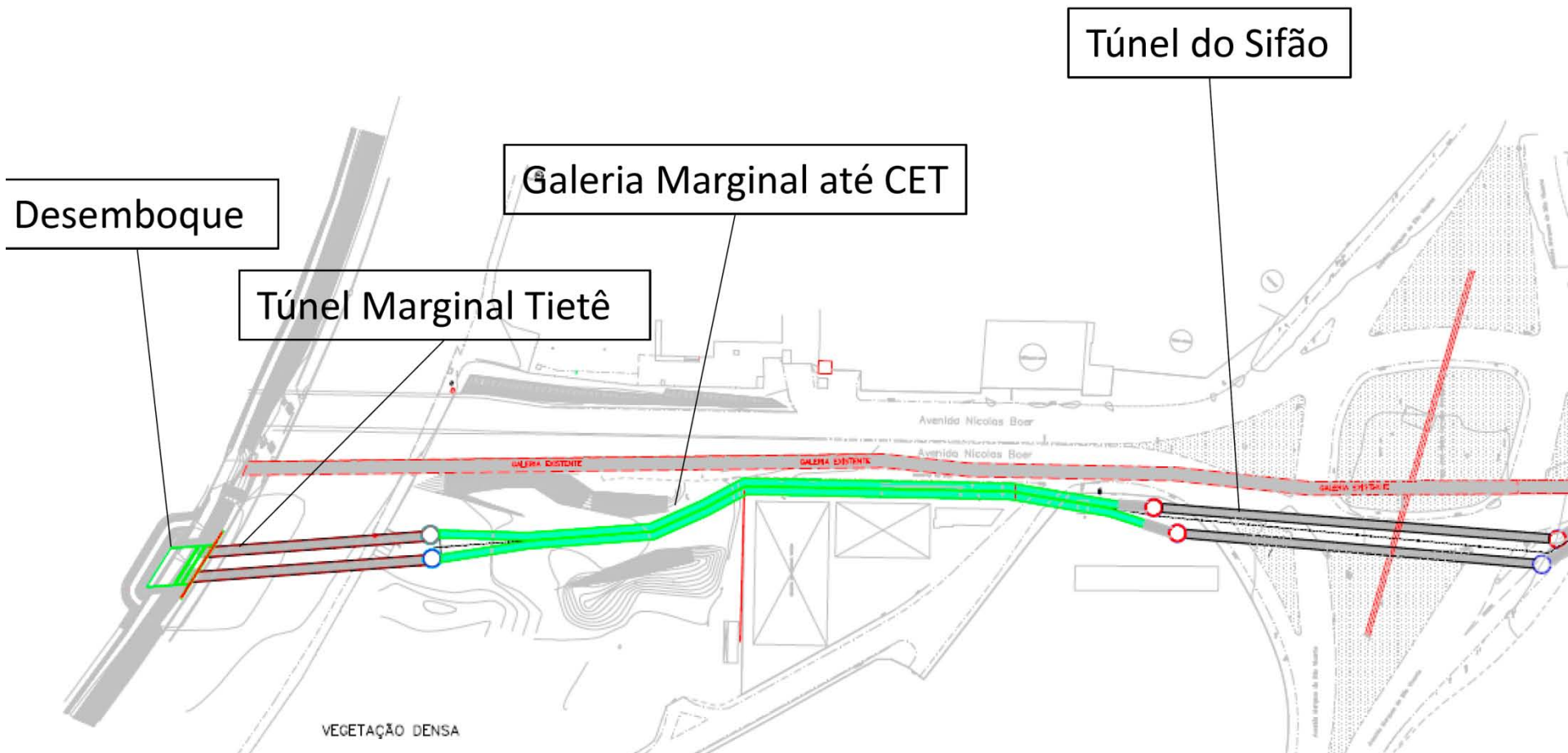

• DESEMBOQUE E ENSECADDEIRA

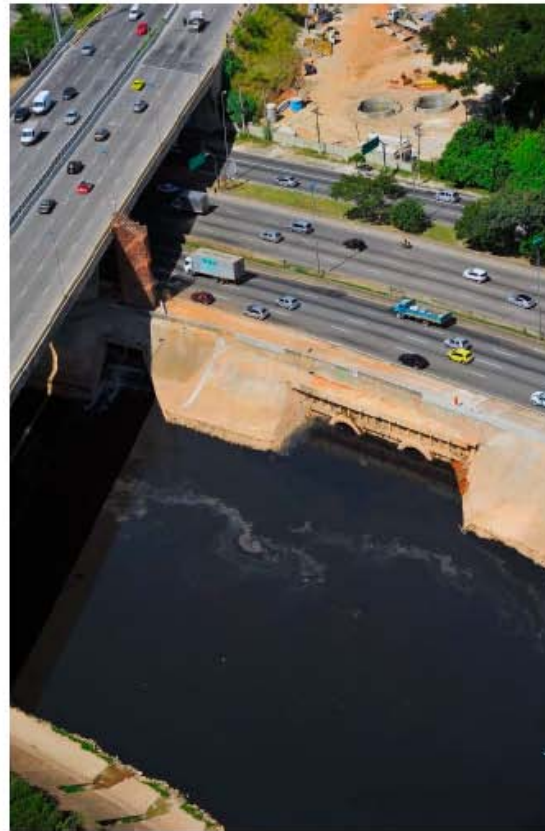

Desemboque Marginal

Concluído



• TÚNEIS SOB A MARGINAL TIETÊ

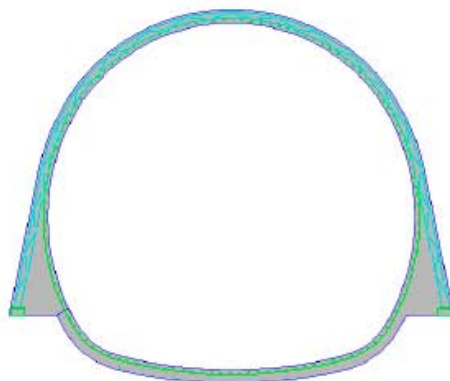
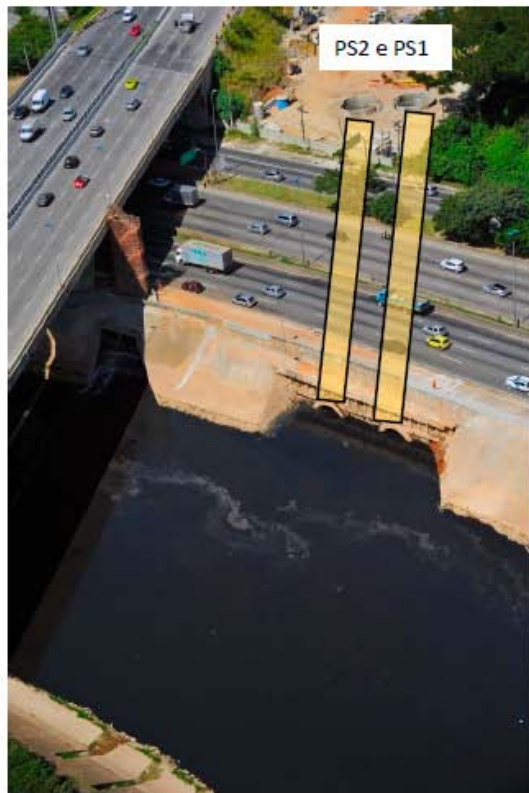

Túnel Travessia Marginal

Realizado : Escavação e 2ª Camada
CONCLUÍDOS

Total: 210 m



• GALERIA VCA MARGINAL À CET – ÁGUA PRETA



Galerias Duplas em Pré-Moldados de Concreto.

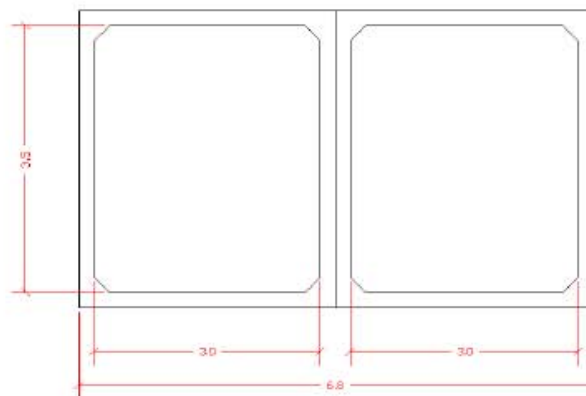

Galeria VCA Marginal à CET:

Realizado: Galeria Pré-Moldada Concluída
Total: 298 m



• TÚNEL SOB A AV. MARQUÊS DE S. VICENTE (SIFÃO)

Túnel Sifão:

Realizado : : Escavação e 2ª Camada
CONCLUÍDOS

Total: 356m



• VISÃO GERAL DA ÁREA PRÓXIMA À CPTM

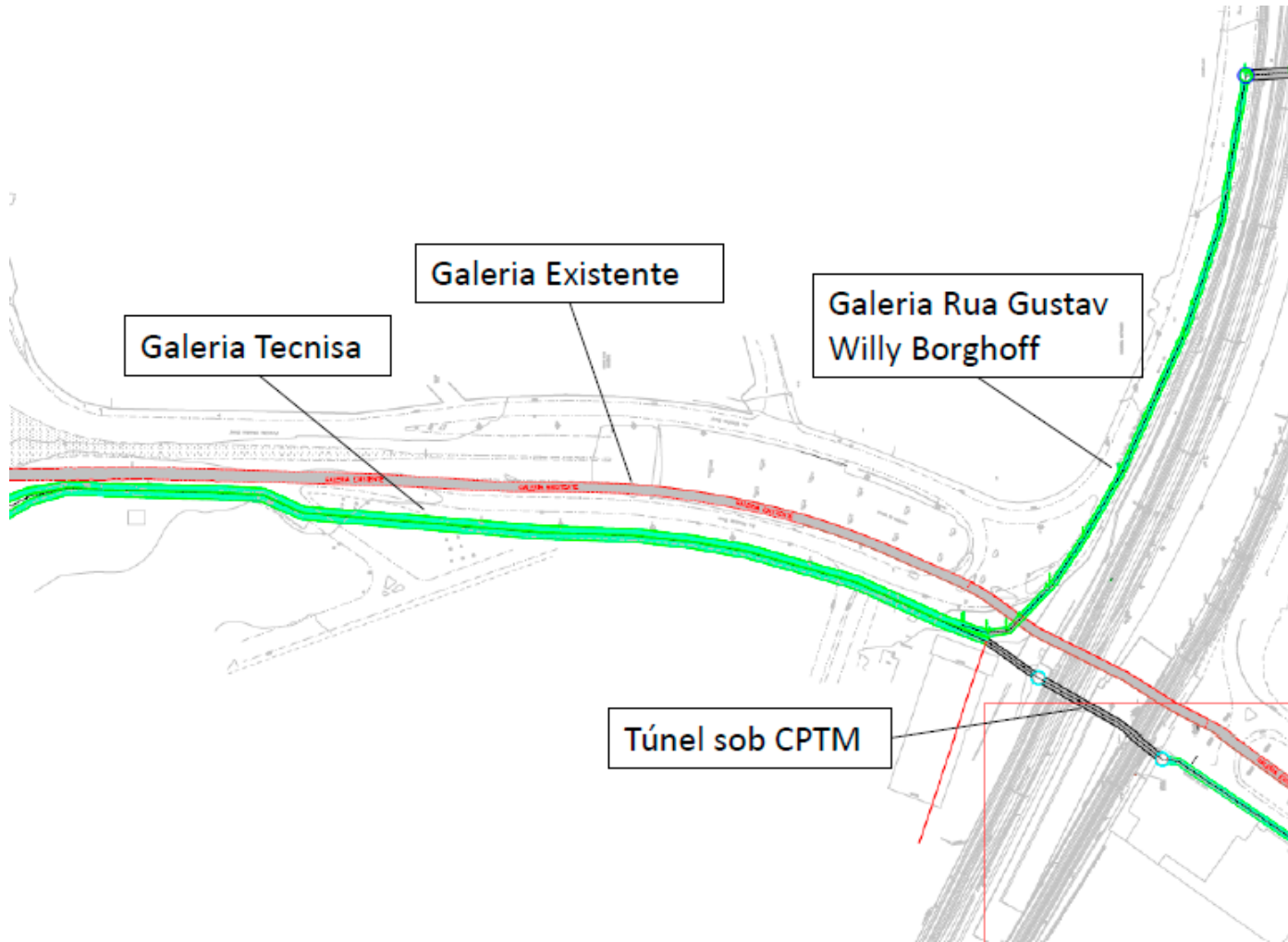

• GALERIA VCA TECNISA – ÁGUA PRETA



Galeria VCA Tecnisa:

Realizado : Galeria Pré-Moldada Concluída
Total: 526m



Galerias Duplas em Pré-Moldados de Concreto.

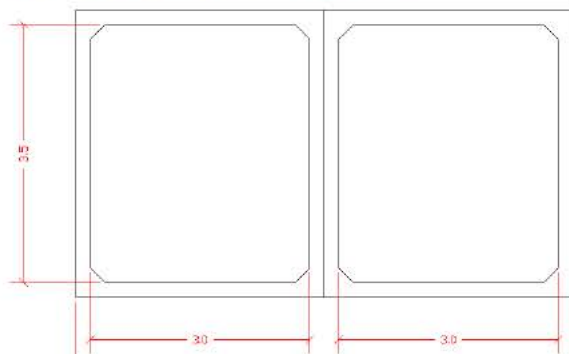

• TÚNEL SOB A CTPM – ÁGUA PRETA



Escopo a executar:
Túnel em NATM

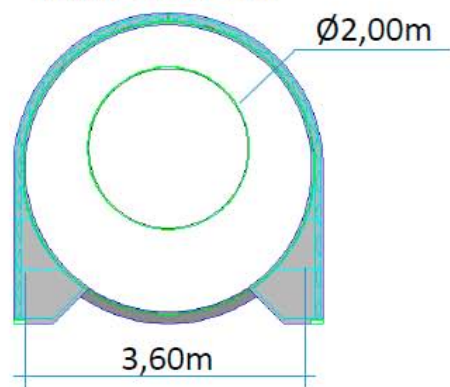

Túnel CPTM:

Túnel Piloto D=2,0m

Realizado: Escavação Concluída

Total: 86m

Túnel NATM D=3,50m

Realizado: Escavação Concluída

Total: 86m



• TÚNEL F. MATARAZZO, POMPÉIA E GAL. KALUNGA

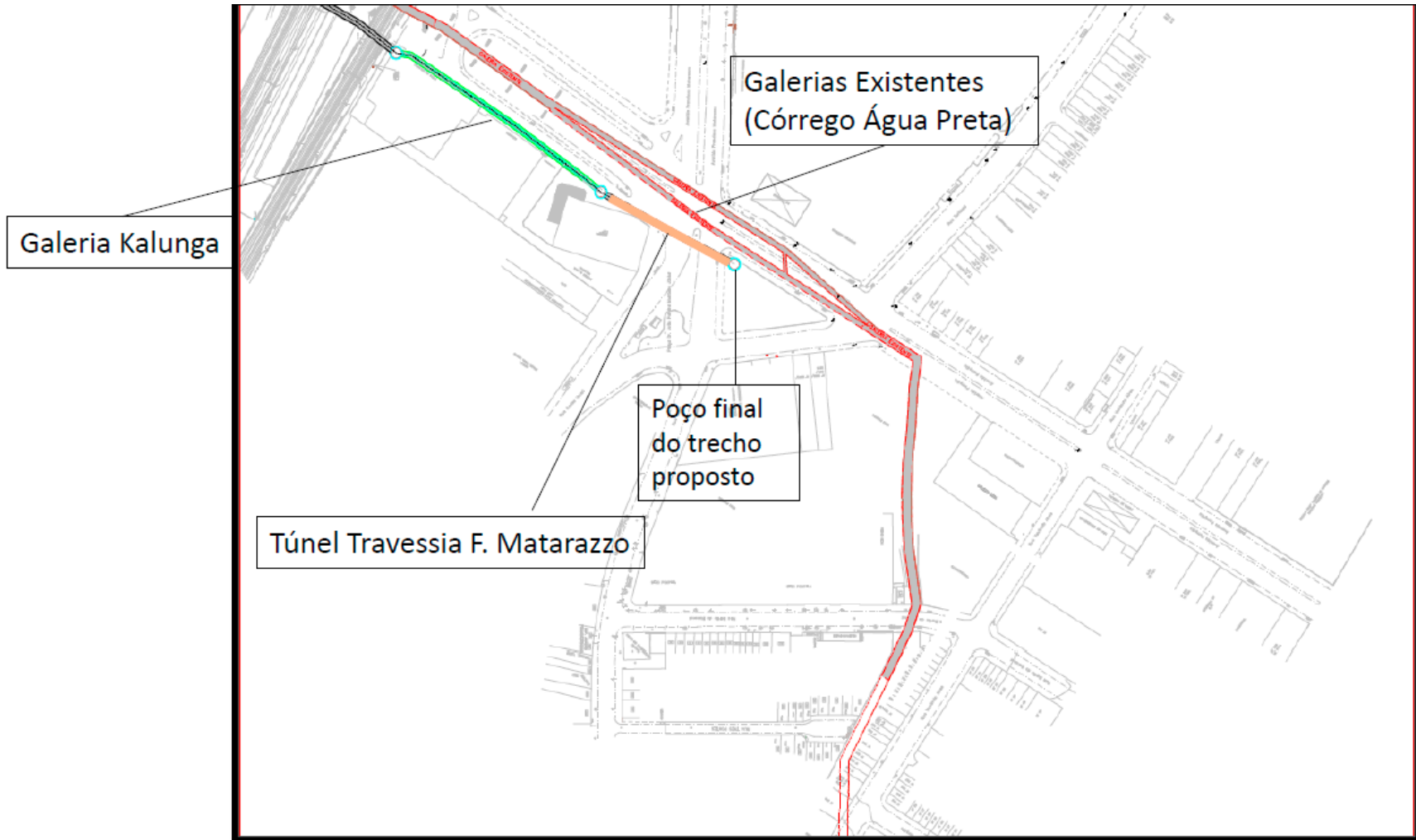

• TÚNEL FRANCISCO MATARAZZO – ÁGUA PRETA

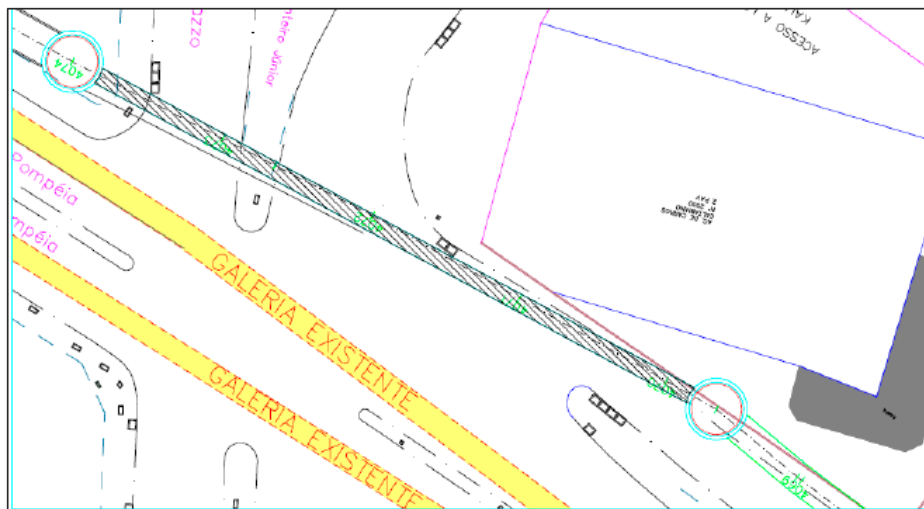

Escopo a Executar

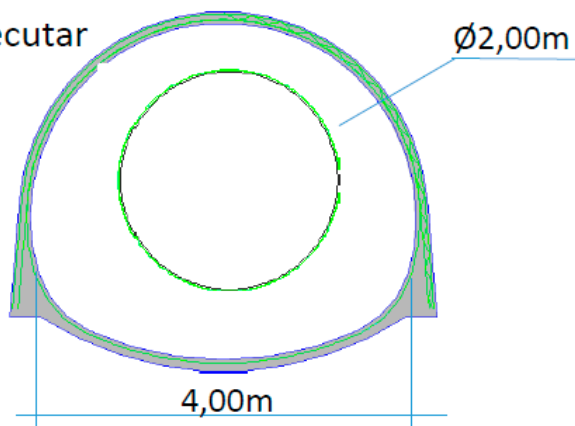

Túnel Francisco Matarazzo

Túnel Piloto D=2,0m

Realizado: Escavação Concluída

Total: 225m

Túnel NATM D=4,00m

Realizado: 0 m

Total: 225 m



• GALERIA VCA GUSTAV W. BORGHOFF - SUMARÉ



Escopo executado

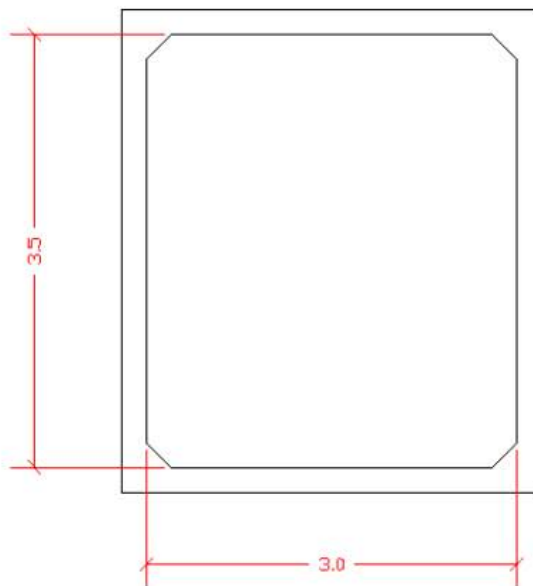

Galeria VCA Gustav Willy Borghoff

Realizado : Galeria Pré-Moldada Concluída
Total: 276m



• TÚNEL SOB A CPTM - SUMARÉ

Túnel CPTM – PS6 e PS7

Túnel Piloto D=2,0m

Realizado: 36 m

Total: 75 m

Túnel NATM D=3,60m

Realizado: 0 m

Total: 75 m



Escopo a executar

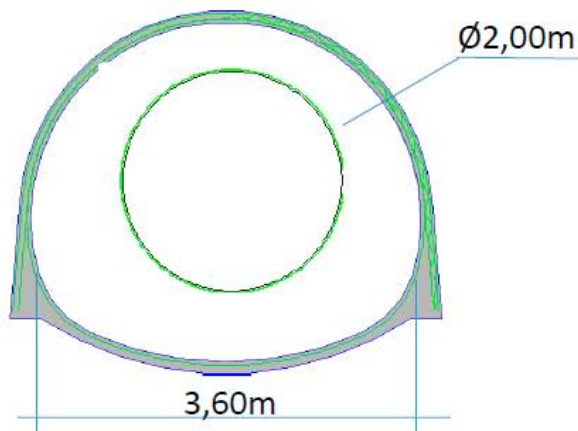

• CASA DAS CALDEIRAS - SUMARÉ



Palestra Itália

Rua P. Antônio Tomás

Casa das Caldeiras

Linha da CPTM

Escopo a Executar

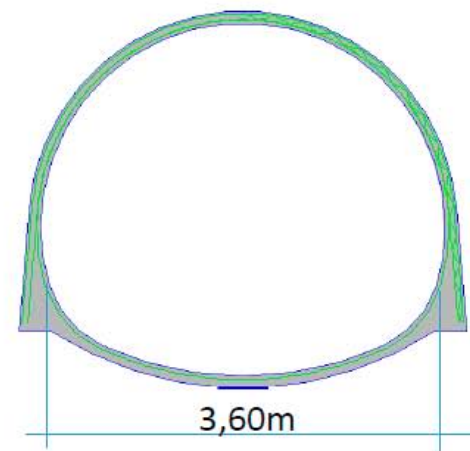

• TÚNEL PE. ANTÔNIO TOMÁS E AV. ANTÁRTICA

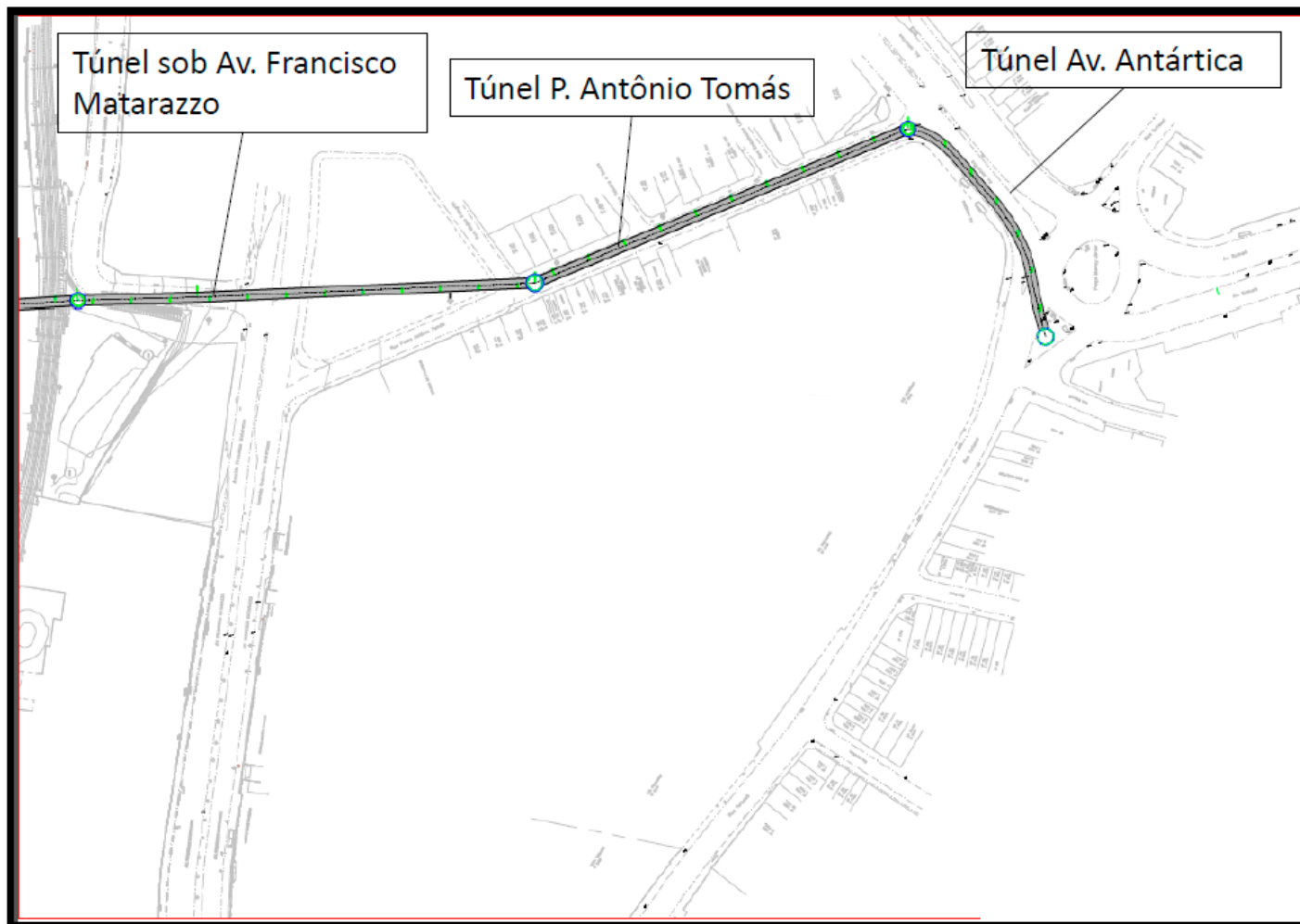

• TÚNEL PE. ANTÔNIO TOMÁS - SUMARÉ



Escopo a Executar

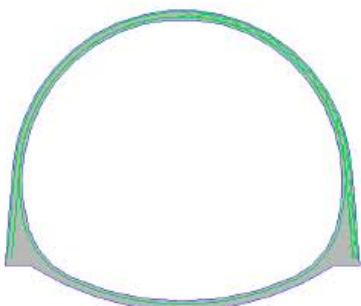

Túnel Pe. Antônio Tomás:

Escavação

Realizado: 424 m

Previsão Total: 424m

Revestimento Secundário

Realizado: 75 m

Previsão Total: 424m



• TÚNEL AV. ANTÁRTICA - SUMARÉ

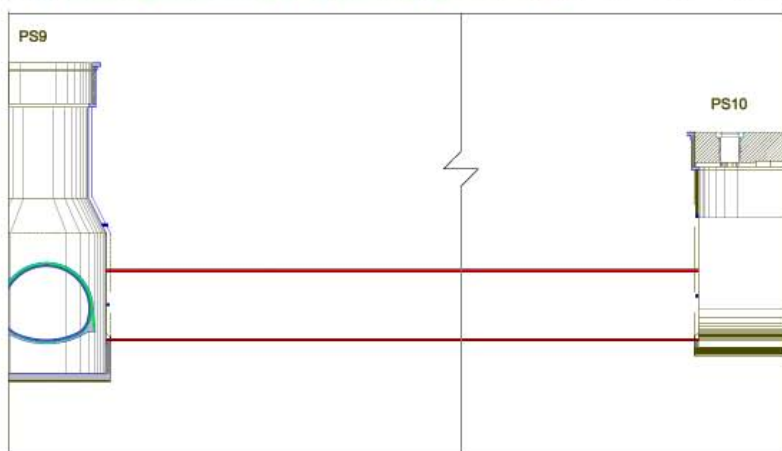

Escopo a Executar



Túnel Av. Antártica

Realizado : Escavação e 2ª Camada
CONCLUÍDOS
Total: 126 m



INTERVENÇÃO | Prolongamento da Av. Auro Soares de Moura Andrade

RESPONSÁVEL | SP OBRAS / SIURB

BASE LEGAL |

Lei 11.774/1995 | QUADRO I

IV- Extensão da Rua Mário de Andrade até a Rua Carijós, com 18 metros de largura e 2000 metros de extensão.

Lei 15.893/2013 | QUADRO IA E IB

Art.9º. Item IV – execução de melhoramentos públicos, sinalização de vias, enterramentos de redes e outros dispositivos estabelecidos no Mapa IV e melhoramentos viários descritos no Quadro IA e IB, anexos a esta lei

LOCALIZAÇÃO |

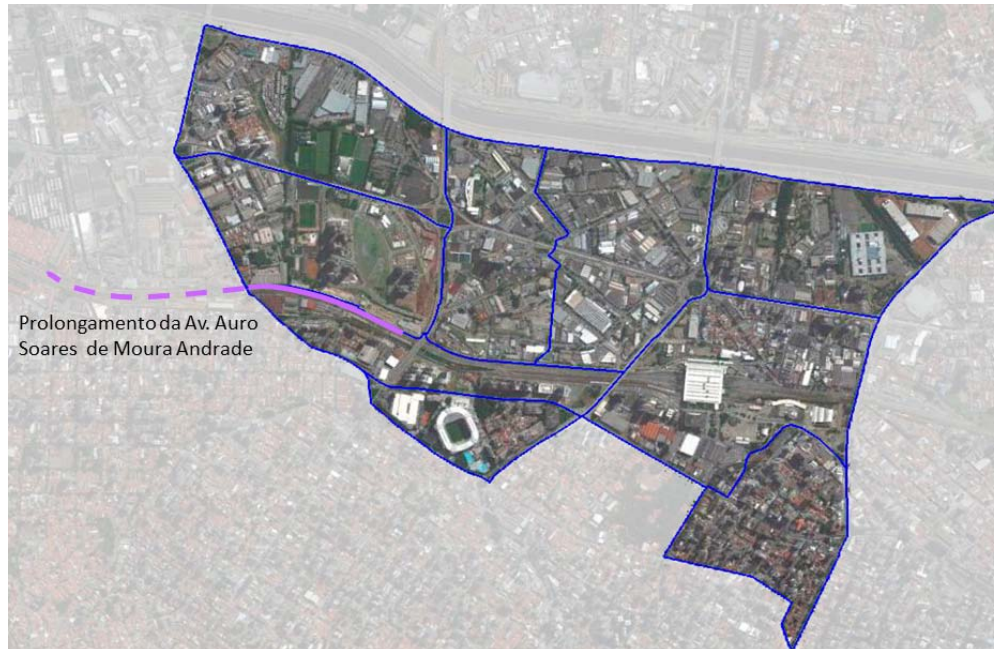

ANDAMENTO

- 2016 Reservado no Orçamento 2016 - R\$50.000.000
Projeto em fase de compatibilização (CET / SPObras / SIURB)
- 19.10.15 6ª Reunião Ordinária do Grupo de Gestão da OUCAB apresentação do traçado dividido em trechos.

INTERVENÇÃO | Ligação viária Av. Francisco Matarazzo e Rua Tagipuru

Laudo de investigação detalhada Rua Tagipuru

RESPONSÁVEL | SIURB

BASE LEGAL | Lei 11.774/1995 | QUADRO I

I- Ligação viária entre Avenida Francisco Matarazzo e Rua Tagipuru, com 30 metros de largura e 120 metros de extensão.

| Lei 15.893/2013

Art.8º - III - prolongamento da Avenida Auro Soares de Moura Andrade até a Rua Santa Marina, conexões do referido prolongamento com a Rua Guaicurus, abertura de novas ligações entre as Avenidas Francisco Matarazzo e Auro Soares de Moura Andrade, além de melhoramentos urbanísticos e novas conexões entre a Avenida Francisco Matarazzo e a Rua Tagipuru, demarcados no Mapa IV, Plano de Melhoramentos Públicos.

LOCALIZAÇÃO |



ANDAMENTO

Diário Oficial do Município

07.05.16 Contratação do laudo de investigação ambiental detalhada

Diário Oficial da Cidade de São Paulo

São Paulo, 61 (84) – 103 sábado, 7 de maio de 2016

INFRA-ESTRUTURA URBANA E OBRAS

GABINETE DO SECRETÁRIO

2016-0.042.227-2

São Paulo Obras - SPObras

Contratação, através da Ata de Registro de Preços nº 008/COHAB-SP/2015, da Investigação Detalhada e Avaliação de Risco à Saúde Humana visando à descontaminação dos terrenos a serem desapropriados em área localizada no perímetro da Operação Urbana Água Branca, para execução da Intervenção 1 – Praça Linear de ligação entre a Av. Francisco Matarazzo e Rua Tagipuru.

DESPACHO:À vista dos elementos que instruem o presente, em especial da manifestação da ATAJ às fls. retro, com fundamento no artigo 22, §§ 1º e 2º do Decreto nº 7.982/2013, AUTORIZO a contratação da empresa Servmar Serviços Técnicos Ambientais Ltda., inscrita no CNPJ sob o nº 55.636.500/0001-06, pela Ata de Registro de Preços nº 008/COHAB-SP/2015, para a Investigação Detalhada e Avaliação de Risco à Saúde Humana visando à descontaminação dos terrenos a serem desapropriados em área localizada no perímetro da Operação Urbana Água Branca, para execução da Intervenção 1 – Praça Linear de ligação entre a Av. Francisco Matarazzo e Rua Tagipuru. Outrossim, AUTORIZO a emissão da Nota de Empenho no valor de R\$ 86.592,41 (oitenta e seis mil, quinhentos e noventa e dois reais e quarenta e um centavos) para suportar as despesas que a contratação ensejará, onerando a dotação orçamentária indicada por SIURB/CONT, às fls. 197.

2.2 Aspectos Financeiros

CEPAC até 31/05/2016

Receitas - leilão em MARÇO 2015

6.000 CEPAC Residenciais 9.288.000,00

Receita Financeira Líquida 1.376.415,38

TOTAL 10.664.415,38

Investimentos	Executado	A executar	TOTAL
Obra Emergencial HIS	41.274,56	1.898.000,00	1.934.274,56
a. Gerenciamento Obra Emergencial HIS	41.274,56	215.000,00	251.274,56
b. Obra Emergencial HIS		1.683.000,00	1.683.000,00
Subsetor A1	419.695,82	5.760.694,00	6.180.389,82
a. Concurso Público Nacional - Subsetor A1	419.695,82	-	419.695,82
b. Projeto Subsetor A1		4.728.492,00	4.728.492,00
c. Gerenciamento Técnico Projeto Subsetor A1		1.032.202,00	1.032.202,00
Remuneração São Paulo Urbanismo - Leilão	383.249,98		383.249,98
Outras Despesas	501.410,44	1.712,00	503.122,44
a. Remuneração BB / CBLC-BMF-Bovespa	500.981,62	-	500.981,62
b. Remuneração CEF - Fiscalização CEPAC	428,82	1.712,00	2.140,82
TOTAL	1.345.630,80	7.660.406,00	9.001.036,80
SALDO	9.318.784,58	1.658.378,58	

INTERVENÇÃO | HIS

Obra emergencial

RESPONSÁVEL | SEHAB-DPO**BASE LEGAL | Lei 15.893/2013**

Art. 8º IV Reforma e requalificação do Conjunto Habitacional Água Branca, do Conjunto PROVER Água Branca, do Conjunto FUNAPS Água Branca e do Conjunto Vila Dignidade, demarcados no Mapa IV, Plano de Melhoramentos Públicos.

LOCALIZAÇÃO |**ANDAMENTO**

14.07.16 Data de previsão de término das primeiras obras (inclui aditamento de 90 dias):
Revisão parcial da cobertura; troca do revestimento externo; revisão da rede de águas pluviais e de esgoto; pavimentação.

A execução dos revestimentos externos depende da solução referente a comércios e residências.

12.11.15 Publicação contrato 010/2015/SEHAB processo nº 2015-0.265.544-2

Diário Oficial da Cidade de São Paulo

quinta-feira, 12 de novembro de 2015

São Paulo, 60 (210) – 213

HABITAÇÃO**GABINETE DO SECRETÁRIO****SUPERVISÃO DE LICITAÇÃO-SEHAB/SGAF.2**

2015-0.265.544-2 - Ata de Registro de Preços 001/COHAB-SP/2015 – Concorrência 001/14-COHAB – Resumo do Contrato 010/2015/SEHAB, celebrado em 04/11/2015 entre a PMS/SEHAB e a empresa Construtora Itajal Ltda. – CONTRATANTE: PMS/SEHAB – CONTRATADA: Construtora Itajal Ltda., inscrita no C.N.P.J. 55.460.554/0001-63 – OBJETO DESTE CONTRATO: Contratação dos serviços de manutenção preventiva, corretiva, reparação, adaptação, modificação, complementação, e reforma em empreendimentos e imóveis, com fornecimento de materiais de primeira linha e mão de obra especializada. VALOR DO CONTRATO: R\$ 1.682.010,42 – PRAZO DE EXECUÇÃO DOS SERVIÇOS: serão de 90 dias - DOTAÇÃO: 37.20.16.451.3002.3357.4.4.90.51.00.08.

Obras em execução

Relatório Fotográfico

Escopo: revisão parcial da cobertura; troca do revestimento externo; revisão da rede de águas pluviais e de esgoto; pavimentação.



Execução de canaleta



Andaimos



Andaimos



Andaimos



Andaimos



Remoção de revestimento



Remoção de revestimento



Execução de revestimento de fachada



Execução de revestimento de fachada

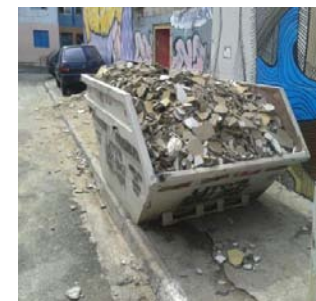

Retirada de entulho

Obras em execução

Relatório Fotográfico

Escopo: execução dos revestimentos externos (necessária a remoção de comércios e residências para colocação dos andaimes)



INTERVENÇÃO | Subsetor A1

Concurso Público
 Projeto Urbanístico
 Laudo de investigação ambiental

RESPONSÁVEL | SP URBANISMO**BASE LEGAL | Lei 15.893/2013**

Art. 9º § 1º Consideram-se compreendidos nas intervenções descritas neste artigo as desapropriações, os estudos, gerenciamentos e projetos necessários às finalidades definidas nesta lei.

LOCALIZAÇÃO |**ANDAMENTO****Projeto Urbanístico**Próximos passos:

Entrega dos projetos de Infraestrutura e HIS (que permite orçamento e preparação de licitação) – estimativa novembro de 2016

Licenciamento: certidão de conformidade do parcelamento; aprovação do parcelamento; alvará de execução – estimativa novembro de 2016

20.06.16 SEL: Protocolo para obtenção da Certidão de Diretrizes para o Parcelamento

SISTEMA MUNICIPAL DE PROCESSOS
 PROTOCOLO DE AUTUACAO

NUMERO DO PROCESSO
 * 2016 - 0.119.823 - 2 *

DADOS DO PROCESSO
 ASSUNTO: 043-001 SQL/INCR - 0019700601489 1 RRQ - 0
 SIBACOE
 CODIGO DE OBRAS E EDIFICACOES
 MOTIVO: ALVARA DE APROVACAO E EXECUCAO DE REFORMA E CERTIDAO DE DIRETRIZES PARA LOTEAMENTO
 NAO COBRADO CONFORME DECRETO 56.759 DE 07/01/2016
 AUTUADO POR: 60-68-70-320 - SEL/GOAF-32 EM: 20/06/2016

DADOS DO INTERESSADO
 CPF: 245.821.798-27 RG : 256628658
 NOME: GUSTAVO PARTEZANI RODRIGUES
 ENDERECO: R SAO RENTO 405
 16 AREAR
 BAIRRO: CENTRO
 ENDERECO ELETRONICO : GPARTEZANI@SPURBANISMO.SP.GOV.BR

LOCALIZE SEU PROCESSO
 NA INTERNET: www.prefeitura.sp.gov.br/processos
 OU PELA CENTRAL DE ATENDIMENTO 156

18.06.16 Contratação do Gerenciamento Técnico – empresa vencedora Núcleo Engenharia Consultiva SA

25.04.16 Início do desenvolvimento dos Projetos de Infraestrutura e Parcelamento do Solo, Habitação de Interesse Social e território CEU

14.03.16 Início do levantamento planialtimétrico, sondagens do terreno, parecer de fundações

13.03.16 Apresentação com a Sociedade Civil: apresentação do Anteprojeto, recolhimento das impressões e contribuições da população e esclarecimento de dúvidas;

04.12.15 Entrega do Anteprojeto pelo Estúdio 41;

05.10.15 Desenvolvimento do Anteprojeto – Consolidação do Plano de Urbanização e Plano de Viabilidade;

04.10.15 2ª Oficina com a Sociedade Civil: apresentação do concurso, recolhimento das impressões e contribuições da população e esclarecimento de dúvidas;

07.07.15 a

18.09.15 Análise técnica da Comissão Intersecretarial sobre a proposta vencedora do concurso;

01.09.15 Assinatura do Contrato com o Estúdio 41 para o desenvolvimento do projeto básico;

24.06.15 Formação da Comissão Intersecretarial de Análise Técnica e acompanhamento do Plano de Urbanização a fim de subsidiar o Plano de Urbanização visando o aperfeiçoamento do projeto- SVMA, SMDU, SEHAB, SPObras, SMT, SPTrans, CET, SGM, SEL, SMS e SMSP;

22.02.15 1ª Oficina com a Sociedade Civil: atividades conceituais e lúdicas visando ampliar o processo de qualificação do Plano coletando as demandas, desejos e expectativas dos munícipes;

09.02.15 Concurso Público Nacional para o Plano de Urbanização do subsetor A1 da OUCAB.Projeto Vencedor: equipe Estúdio 41, Curitiba;

Reuniões Conselho Gestor

18.02.16 5ª Reunião Extraordinária do Grupo de Gestão da OUCAB apresentação do Anteprojeto.

01.06.15 5ª Reunião Ordinária do Grupo de Gestão da OUCAB apresentação do resultado do Concurso Público;

25.08.14 3ª Reunião Extraordinária do Grupo de Gestão da OUCAB apresentação da proposta para abertura de Concurso Público;

04.08.14 2ª Reunião Extraordinária do Grupo de Gestão da OUCAB apresentação das condicionantes para Audiência Pública;

ANDAMENTO

Laudo de investigação ambiental

Próximos passos: Relatórios finais de investigação – estimativa outubro de 2016

28.06.16 Data prevista da reunião da SPUrbanismo e Servmar para compatibilizar o Plano de Intervenção a ser elaborado com as fases do projeto;

04.06.16 **Diário Oficial do Município**
Publicação da autorização pela CET à COHAB para recontração da empresa;

sábado, 4 de junho de 2016

São Paulo, 61 (102) – 83

COMPANHIA METROPOLITANA DE HABITAÇÃO

GABINETE DO PRESIDENTE

COHAB - LICITAÇÕES

AUTORIZAÇÃO Nº 08/2016

ARP nº 008/COHAB-SP/2015
ASSUNTO: Autorização para Uso da ARP nº 008/COHAB-SP/2015 – "ÁGUA BRANCA - ÁREA CET" NO PERÍMETRO DO SUBSECTOR AT DA OPERAÇÃO URBANA CONSORCIADA ÁGUA BRANCA.
INTERESSADO: CET – COMPANHIA DE ENGENHARIA DE TRÁFEGO.

Atendendo ao solicitado na carta CE.GRA 099/16, AUTORIZO a utilização pela CET – COMPANHIA DE ENGENHARIA DE TRÁFEGO, da Ata de Registro de Preços acima citada, desde que os recursos sejam da própria CET de acordo com o orçamento referencial às fls. 03 no valor de R\$ 52.946,47 (cinquenta e dois mil, novecentos e quarenta e seis reais e quarenta e sete centavos), desde que não haja prejuízo a prestação de serviços pela detentora a esta COHAB-SP.
Toda a fiscalização e controle da execução dos serviços será de responsabilidade exclusiva da CET – COMPANHIA DE ENGENHARIA DE TRÁFEGO, contratante autorizada, devendo nominar responsável técnico devidamente habilitado para fiscalização e apropriação dos serviços contratados, atendendo os critérios de medição e demais procedimentos previstos na Ata de Registro de Preços acima referida.
Deverá ser encaminhada à COHAB-SP, cópia da ordem de serviços ou documento equivalente.

maio.16 Em virtude do vencimento do novo prazo já prorrogado e a necessidade em delimitar mais plumas de contaminação para finalização do Relatório de Investigação Detalhada, a empresa efetuou um pedido de aditivo de prazo e custo à CET;

12.05.16 Enviado pela empresa Servmar o "Relatório de Investigação Detalhada" o qual avaliou as características das fontes de contaminação e dos meios afetados, solo e água, através da determinação das dimensões da área impactada, dos tipos e concentração dos contaminantes presentes e da pluma de contaminação, além de colher dados para a realização da Avaliação de Risco;

abril.16 Solicitação da Servmar a CET de prorrogação do prazo inicialmente estimado para 08/03, em dois meses devido às chuvas intensas no período;

09.12.15 Ordem de Serviço emitida para início dos trabalhos;

27.11.15 Formalizado contrato nº119/15 entre CET e Servmar com prazo de 90 dias;

21.01.15 Relatório da empresa Planterra (contratada pela CET) para avaliação preliminar e confirmatória sobre a contaminação do solo.

2.3 Aspectos Territoriais

Estoque Estimado Disponível por setor (m²) – Posição 31/05/2016.

SETOR A

R 90.000,00m²
NR 55.000,00m²

SETOR B

R 300.000,00m²
NR 110.000,00m²

SETOR C

R 20.000,00m²
NR 0,00m²

SETOR D

R 0,00m²
NR 0,00m²

SETOR E

R 270.000,00m²
NR 130.000,00m²

SETOR F

R 260.000,00m²
NR 70.000,00m²

SETOR G

R 175.000,00m²
NR 50.000,00m²

SETOR H

R 165.000,00m²
NR 85.000,00m²

SETOR I

R 70.000,00m²
NR 0,00m²

ESTOQUE GERAL DISPONÍVEL PARA VINCULAÇÃO
NOS SETORES EM QUE FOR POSSÍVEL:

uso R = 1.350.000,00m²
uso NR = 500.000,00m²

2.3 Aspectos Territoriais / Financeiros – Resumo CEPAC– Posição 31/05/2016

QUADRO II - OFERTA PÚBLICA - 1a DISTRIBUIÇÃO

Data Prospecto	Data Leilão	Uso	Estoque Total CEPAC	Ofertados	Colocados (adquiridos)	Saldo em CEPAC	Valor mínimo Leilão (R\$)	Valor realizado Leilão (R\$)	Valor Arrecadado
24/12/2014	12/03/2015	Residencial	650.000	50.000	6.000	644.000	1.548,00	1.548,00	9.288.000,00
		Não Residencial	100.000	8.000	-	100.000	1.769,00	-	-
TOTAL			750.000	58.000	6.000	744.000	3.317	1.548	9.288.000

Até a presente data não foram apresentadas solicitações de vinculação dos CEPAC's colocados.

PRÓXIMA REUNIÃO ORDINÁRIA
08 de agosto de 2016 - segunda-feira 18h
Ed. Martinelli 10º andar – sala 102